

# Openbox C+

La carrosserie multi-fonctionnelle à ouverture totale



 Réduction empreinte carbone

 Rapidité de transformation

 La garantie d'aucun retour à vide

Système  
breveté



# Caractéristiques



Verrous de conteneurs

Plateau pour le chargement de conteneurs

Intérieur carrosserie

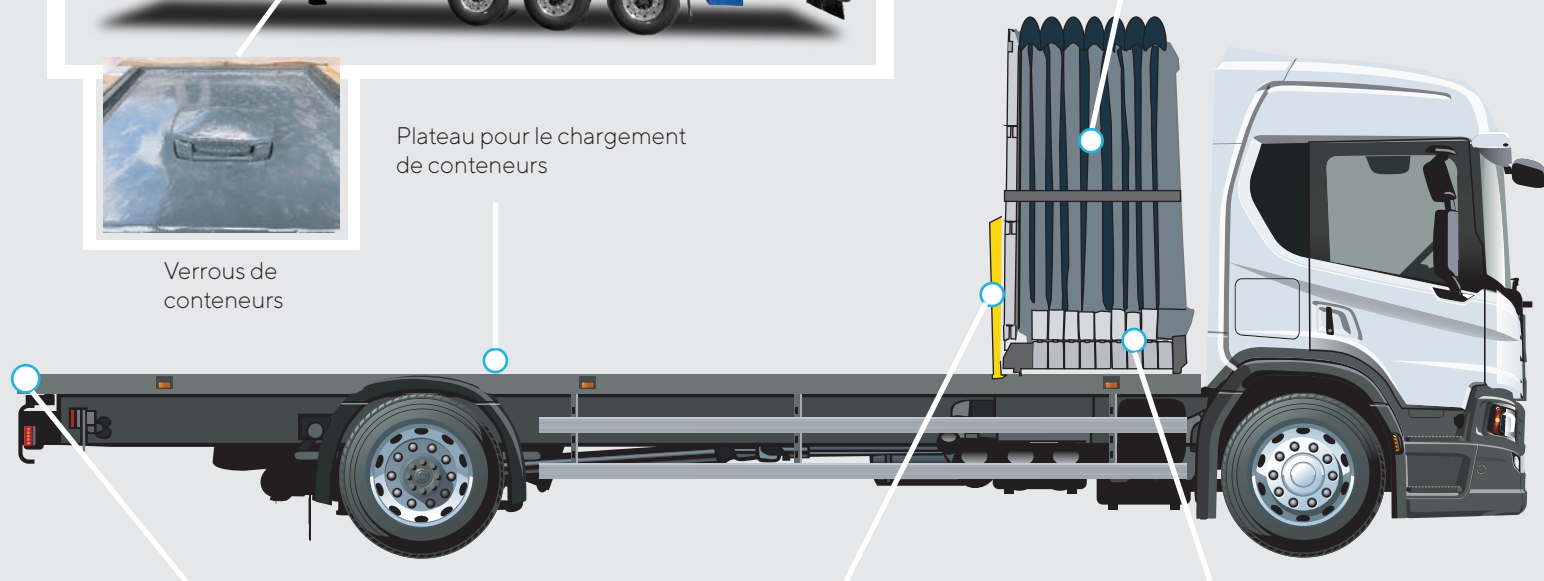

Traverse rabattable

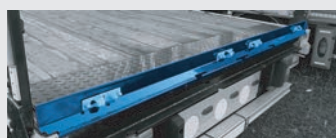

Poteaux de protection



Verrous d'arches



## Openbox C+

Conçue sur la base d'une carrosserie rideau coulissant, la carrosserie OPENBOX C+ se décline en deux modes de transport :

- La carrosserie repliée à l'avant permettant le chargement de conteneurs ou de marchandises de grande hauteur.
- La carrosserie entièrement bâchée pour le transport de marchandises nécessitant d'être protégée.

L'OPENBOX C+ est la première carrosserie rideau coulissant rétractable en Europe ayant résisté aux essais de la norme EN12642 code XL (sécurité du chargement).

De plus, la carrosserie est homologuée pour le transport de boissons, donnant encore plus de polyvalence à ce produit.

Multifonctionnelle, l'OPENBOX C+ offre une capacité d'adaptation pour n'importe quel type de transports (marchandise exceptionnelle, marchandise générale, boissons, conteneurs...).

